



SDH-INDUSTRY-31-PREFA

Manuale di istruzioni

DE – ACHTUNG: Die Verwendung des INNOTECH-Produkts ist erst zulässig, nachdem die Gebrauchsanleitung in der jeweiligen Landessprache vollständig gelesen und verstanden wurde.

EN – ATTENTION: Use of the INNOTECH product is only permitted after the instruction manual has been read and fully understood in the respective language.

IT – ATTENZIONE: L'utilizzo del prodotto INNOTECH è permesso solo previa lettura e comprensione dell'intero manuale di istruzioni nella lingua del relativo paese di utilizzo.

FR – ATTENTION : L'utilisation du produit INNOTECH n'est autorisée qu'après avoir entièrement lu et compris la notice d'utilisation dans la langue du pays concerné.

NL – ATTENTIE: Dit INNOTECH-product mag pas gebruikt worden nadat u de gebruikershandleiding in de taal van het betreffende land gelezen en begrepen hebt.

ES – ATENCIÓN: Se autorizará el uso de los productos INNOTECH una vez que se hayan leído y entendido las instrucciones de uso en el idioma del país.

PT – ATENÇÃO: O uso do produto INNOTECH apenas é permitido depois de ter lido e compreendido na totalidade as instruções de uso na respetiva língua nacional.

DK – GIV AGT: Du må først bruge et produkt fra INNOTECH, efter du har læst og forstår brugsvejledningen i fuldt omfang i dit lands sprog.

SE – O B S : Denna INNOTECH-produkt får inte användas förrän bruksanvisningen på respektive lands språk har lästs igenom och förstås.

CZ – POZOR: Práce s výrobkem INNOTECH je povolena teprve po kompletním přečtení a porozumění návodu k použití v jazyku daného státu.

PL – UWAGA: Produkty firmy INNOTECH mogą być używane dopiero po dokładnym zapoznaniu się z całą instrukcją obsługi w ojczystym języku.

SL – POZOR: Uporaba izdelka INNOTECH je dovoljena šele po tem, ko ste navodila prebrali v celoti v ustreznem jeziku svoje dežele in jih tudi razumeli.

SK – POZOR: Produkt INNOTECH môžete používať až po prečítaní a porozumení celého návodu na použitie pre príslušnú krajinu.

HU – FIGYELEM: Az INNOTECH termékek használatára csak azt követően engedélyezett, hogy saját nyelvén elolvasta és megértette a teljes használati utasítást.

TR – DİKKAT: INNOTECH ürününün kullanımına ancak ilgili ülkenin dilinde sunulmuş olan kullanım kılavuzunun tamamen okunmasından ve anlaşılmasından sonra izin verilir.

ZH – 注意: 只有在仔细阅读并完全理解了当地语言的使用说明后, 才能使用 INNOTECH 公司的产品。

RU – ВНИМАНИЕ: Применение изделий INNOTECH допускается только после полного прочтения и понимания инструкции по эксплуатации на соответствующем языке.

HR – PAŽNJA: Uporaba Innotech proizvoda dozvoljena je isključivo nakon što se pročita i razumiju kompletne Upute za uporabu na vlastitom jeziku.

NO – OBS: Bruken av Innotech-produktet er først tillatt etter at bruksanvisningen i det aktuelle landsspråket er blitt lest og forstått fullstendig.

EE – TÄHELEPANU: INNOTECH-toote kasutamise on lubatud alles siis, kui vastavas riigikeeles kasutusjuhend on täielikult läbi loetud ja sellest on aru saadud.

LV – UZMANĪBU: INNOTECH izstrādājumu drīkst lietot tikai pēc tam, kad ir pilnībā izlasīta un saprasta lietošanas instrukcija attiecīgajā valsts valodā.

FI – HUOMIO: INNOTECH-tuotteen käyttö on sallittu vasta, kun kyseisen maan kielellä laadittu käyttöohje on luettu perusteellisesti ja sen sisältö on ymmärretty.

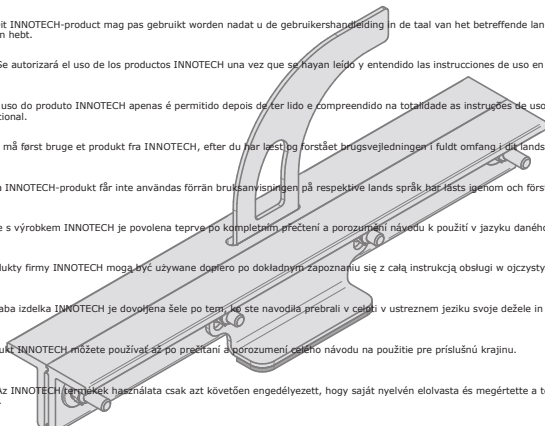

[2]	DESCRIZIONE DEI SIMBOLI	3
[3]	NORME DI SICUREZZA	4
[4]	COMPONENTI/MATERIALE	6
[5]	IDONEITÀ DEL PRODOTTO/OMOLOGAZIONE	7
[6]	VERIFICA	8
[7]	GARANZIA	9
[8]	DICITURE E CONTRASSEGNI	9
[9]	DIMENSIONI	10
[10]	INDICAZIONI DI MONTAGGIO	10
[11]	SOTTOFONDO DI MONTAGGIO	11
[12]	ATTREZZI DI MONTAGGIO	12
[13]	MONTAGGIO	12
[14]	ESEMPI DI APPLICAZIONE	15
[15]	DIREZIONI DI SOLLECITAZIONE	16
[16]	SMALTIMENTO	16
[17]	VERBALE DI ACCETTAZIONE	17
[18]	NOTE SUL SISTEMA DI SICUREZZA	19
[19]	VERBALE DI COLLAUDO	20
[20]	SVILUPPO E DISTRIBUZIONE	22

**Avvertenza / pericolo**

Per un pericolo IMMEDIATO che causa ferite gravi o decesso.



Per una situazione POTENZIALMENTE pericolosa che causa ferite gravi o decesso.



Per una situazione POTENZIALMENTE pericolosa che potrebbe causare ferite lievi o danni materiali.



Indossare guanti protettivi!



Indossare occhiali protettivi!

**Informazioni aggiuntive / Nota**

esatto



errato



Rispettare le indicazioni del fabbricante / i relativi manuali di istruzioni.

È necessario prendere in considerazione le seguenti norme di sicurezza e il più recente stato dell'arte.

3.1 GENERALITÀ

- Il sistema di sicurezza può essere montato soltanto da personale idoneo, esperto e che abbia familiarità con il sistema di sicurezza, secondo lo stato dell'arte.
- Il dispositivo di protezione può essere utilizzato soltanto da persone che
 - abbiano seguito un training sui „dispositivi di protezione individuali“ (DPI),
 - siano fisicamente e psichicamente sane. Una salute non perfetta come problemi cardiaci e circolatori, assunzione di farmaci, alcool ... ha ripercussioni negative sulla sicurezza dell'utilizzatore.
 - conoscano le norme di sicurezza in vigore in loco.
- Durante il montaggio/l'utilizzo del sistema di sicurezza si devono rispettare le norme antinfortunistiche (ad es. lavori sui tetti) di volta in volta applicabili.
- Devono essere state comprese ed accettate le possibilità, le limitazioni e i rischi nell'impiego del dispositivo di protezione.
- Si deve prevedere un piano che prenda in esame le misure di salvataggio per tutti i possibili casi di emergenza.
- Prima di iniziare a lavorare si devono adottare le misure necessarie affinché dalla postazione di lavoro non possano cadere in basso oggetti di alcun tipo. Si deve tenere libera l'area sottostante alla postazione di lavoro (marciapiede, ecc.).
- È opportuno che il punto di ancoraggio venga progettato, montato e utilizzato in maniera tale che risulti impossibile qualsiasi caduta al di là dello spigolo di caduta, se si impiega a regola d'arte il dispositivo di protezione individuale (DPI). (Vedere la documentazione di progettazione all'indirizzo Internet www.innotech.at).
- All'accesso al sistema di sicurezza per tetto si devono documentare le posizioni dei dispositivi di ancoraggio per mezzo di schemi (es. schizzo della vista dall'alto del tetto).
- Se dopo il collaudo dell'impianto di sicurezza devono essere eseguiti dei lavori di ristrutturazione nelle immediate vicinanze del sistema di sicurezza bisogna assicurarsi che questi lavori non abbiano nessuna influenza sulla sicurezza del sistema di sicurezza integrato! In caso di dubbio bisogna consultare un ingegnere statico, oppure contattare il produttore.
- Dopo uno strappo si deve sospendere l'utilizzo dell'intero sistema di sicurezza e lo si deve far controllare da uno specialista esperto (moduli, fissaggio al sottofondo, ecc.).
- Non è consentito apportare modifiche al sistema di sicurezza.
- In caso di superfici inclinate del tetto si deve impedire, tramite appositi paraneve, che dalle stesse scivolino maggiori quantitativi di neve e di ghiaccio.

- Quando si cede il sistema di sicurezza ad appaltatori esterni, questi devono confermare per iscritto di aver ben compreso il presente manuale di istruzioni.
- Se il dispositivo viene venduto in un altro paese, le istruzioni per l'uso devono essere messe a disposizione nella lingua del paese!
- Osservare le disposizioni locali sulla protezione antifulmini.

3.2 PER GLI INSTALLATORI: MONTAGGIO SICURO

- Tutte le viti in acciaio inox vanno lubrificate prima del montaggio con un lubrificante adatto (in dotazione: Weicon AntiSeize ASW 10000 o equivalente).
- L'acciaio inox non deve entrare in contatto con pulviscolo di rettifica o utensili d'acciaio, in quanto si può arrivare a fenomeni di corrosione.
- L'installazione a regola d'arte del sistema di sicurezza deve essere documentato per mezzo di verbali sugli elementi di fissaggio e foto delle relative fasi di montaggio.
- Gli installatori devono assicurarsi che il sottofondo sia adatto per il fissaggio del gancio di sicurezza per tetto. In caso di dubbi si deve far intervenire un ingegnere calcolatore.
- L'impermeabilizzazione della copertura del tetto deve essere realizzata a regola d'arte, nel rispetto delle direttive applicabili.



Se in fase di montaggio si dovessero riscontrare punti poco chiari, è indispensabile mettersi in contatto con il fabbricante.

3.3 PER GLI UTILIZZATORI: USO SICURO

- Lo spazio libero minimo necessario sotto lo spigolo di caduta si calcola in questo modo: Deformazione del gancio di sicurezza per tetto in caso di sollecitazione + indicazioni del produttore del dispositivo di protezione individuale utilizzato compresa l'inflessione della fune + statura + 1 m distanza di sicurezza.
- E' necessario prestare attenzione al corretto utilizzo dei singoli elementi inclusi i „dispositivi di protezione individuali“, in quanto altrimenti il corretto funzionamento del sistema di sicurezza NON è più garantito.
- Il fissaggio al sistema di sicurezza avviene tramite l'occhiello di ancoraggio, sempre con un moschettone, e si deve utilizzare con un dispositivo di protezione individuale conforme a EN 361 (imbragatura anticaduta) ed a EN 363 (sistema di arresto caduta).
- **ATTENZIONE!** Per l'impiego orizzontale si possono utilizzare soltanto elementi di collegamento adatti a questo scopo e collaudati per la relativa esecuzione dei bordi (spigoli vivi, lamiera grecata, travi d'acciaio, calcestruzzo, ecc.).
- In presenza di vento di forza superiore al normale l'impiego di sistemi di sicurezza NON è più consentito.
- Bambini e donne in gravidanza NON devono utilizzare il sistema di sicurezza.

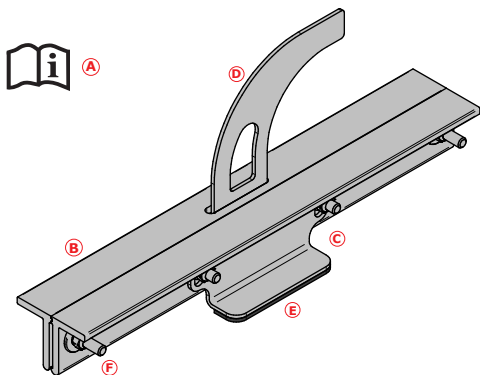

A) Manuale di istruzioni

B) Lardoni di ancoraggio: alluminio 6060

C) Lamiera di supporto: acciaio inox AISI 304

D) Gancio di sicurezza per tetto: acciaio inox AISI 304

E) Base in gomma: EPDM

F) Viti / dadi di fissaggio: acciaio inox AISI 304

L'INNOTECH „SDH-INDUSTRY-31-PREFA“ è stato sviluppato

- per l'**attacco** di una **scala da conciatetti** su tetto a spiovente e
- quale **punto di ancoraggio** per la sicurezza di massimo **2 persone** (compreso 1 eventuale soccorritore) ed è adatto per i seguenti sistemi anticaduta conformi a EN 363:2008:
 - sistemi di trattenuta
 - sistemi di posizionamento sul lavoro
 - sistemi di arresto caduta
 - sistemi di salvataggio



PERICOLO DI MORTE da uso errato.

- Utilizzare i sistemi di sicurezza INNOTECH SOLTANTO per la sicurezza delle persone.
- NON AGGANCIARE MAI ai sistemi di sicurezza INNOTECH carichi che NON siano stati espressamente autorizzati nel presente manuale di istruzioni.



Osservare le indicazioni del fabbricante del dispositivo di protezione individuale utilizzato.

Il prodotto INNOTECH „SDH-INDUSTRY-31-PREFA“ è conforme alla norma **EN 517:2006 TIPO B** in tutte le direzioni di sollecitazione (in direzione -X e in direzione -Y = direzione colmo).

Ente notificato intervenuto per la prova di omologazione:
DEKRA EXAM GmbH, Dinnendahlstraße 9, D-44809 Bochum

6.1 PRIMA DI OGNI UTILIZZO

Prima di ogni utilizzo si devono sottoporre i sistemi di sicurezza INNOTECH ad un controllo visivo per il riscontro di eventuali difetti evidenti.



PERICOLO

Pericolo di morte da danneggiamenti dei sostegni standard INNOTECH.

- Il sistema di sicurezza INNOTECH deve essere in perfette condizioni.
- Non utilizzare più il sistema di sicurezza INNOTECH quando
 - sono visibili danni o usura degli elementi,
 - sono stati accertati altri difetti (collegamenti a vite allentati, deformazioni, corrosione, usura, ecc.),
 - si è verificata una sollecitazione da caduta (eccezione: interventi di pronto soccorso),
 - la denominazione del prodotto è illeggibile.

Accertare l'idoneità all'impiego dell'intero sistema di sicurezza sulla base del verbale di accettazione e di collaudo.



**Se sussistono dei dubbi circa il funzionamento sicuro del sistema di sicurezza, questo NON deve più essere utilizzato e lo si deve far controllare da uno specialista esperto (documentazione scritta).
Eventualmente sostituire il prodotto.**

6.2 VERIFICA ANNUALE

I sistemi di sicurezza INNOTECH devono essere controllati almeno una volta all'anno da uno specialista esperto che abbia familiarità con il sistema di sicurezza. La sicurezza dell'utente dipende dall'efficacia e dalla durata dell'attrezzatura.

A seconda dell'intensità di utilizzo e dell'ambiente possono essere necessari intervalli di controllo più corti (ad es. in presenza di atmosfera corrosiva ecc.).

Il controllo da parte dello specialista esperto deve essere documentato nel verbale di collaudo del manuale di istruzioni e deve essere conservato assieme a questo.



**Per gli intervalli di controllo si rimanda al verbale di collaudo.
Qui solo controllo annuale non intervallo = correggere il verbale!**

7

GARANZIA

La durata della garanzia sui difetti di fabbricazione è, per tutti i componenti (in condizioni di impiego normali), di 2 anni dalla data di acquisto. Il periodo si riduce se il prodotto viene impiegato in atmosfere corrosive.

In caso di strappo (caduta, peso della neve, ecc.) viene meno il diritto di garanzia su quelle parti che sono state progettate ad assorbimento di energia e che si deformano.



In caso di montaggio non appropriato, INNOTECH non si assume nessuna responsabilità e non risponde per il montaggio del sistema e per i particolari progettati ed installati da installatori esperti sotto propria responsabilità.

8

DICITURE E CONTRASSEGNI

- A) Denominazione o logo del produttore/distributore:** INNOTECH/PREFA
- B) Denominazione tipologica:** SDH-INDUSTRY-31-PREFA
- C) Simbolo indicante che bisogna attenersi al manuale di istruzioni:** 
- D) Numero massimo di persone ancorabili:** 2 (esclusa 1 persona per eventuali interventi di pronto soccorso)
- E) Anno di fabbricazione e numero di serie del fabbricante:** JJJJ-.-....
- F) Numero delle norma corrispondente:** EN 517:2006 TIPO B
- G) Marchio di conformità CE:** CE16 / 0158

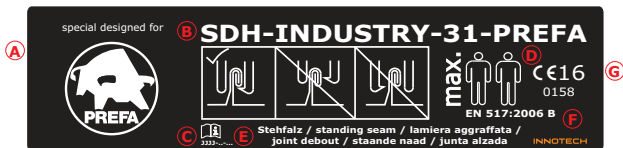

Dichiarazione di prestazione (DP) N°:

LE-006

Download: www.prefa.com

9

DIMENSIONI

[mm]

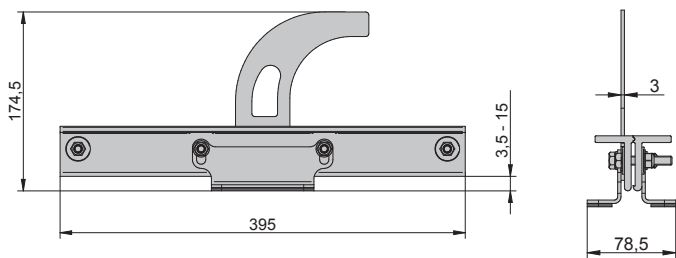

10

INDICAZIONI DI MONTAGGIO

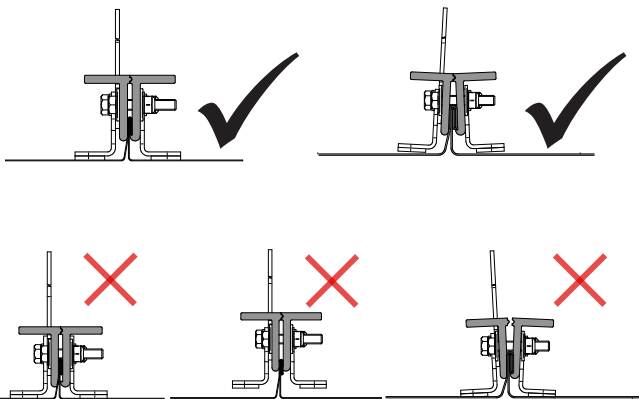

Costituiscono premesse fondamentali per un montaggio a regola d'arte un tetto a doppia aggraffatura posato nel rispetto delle norme / regole in vigore e una struttura sottostante staticamente stabile.

- **Alluminio**
 - Prefalz 500 - 650mm, $\geq 0,7$ mm
 - Falzonal 600mm, $\geq 0,7$ mm
- **Collaudato anche per graffette scorrevoli maggiorate PREFA**
 - distanza tra le graffette max. 330mm
 - lunghezza delle corsie min. 2m
max. 15m (se si usano le graffette scorrevoli maggiorate PREFA)



OPTIONAL: "SDH-INDUSTRY-31-PREFA" per tetti in rame su richiesta



PERICOLO DI MORTE da montaggio su sottofondo non idoneo.

- Prestare attenzione a una struttura sottostante stabile staticamente.
Nei casi dubbi far verificare il sottofondo di montaggio da un ingegnere statico o dal produttore.

[mm]

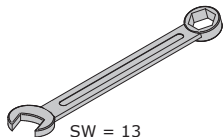

SW = 13

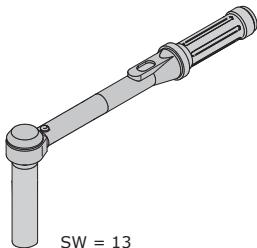

SW = 13



PERICOLO

PERICOLO DI MORTE da montaggio NON a regola d'arte.

- Montare i sistemi di sicurezza INNOTECH a regola d'arte conformemente al manuale di istruzioni.
- Rispettare distanze dei bordi dall'estremità della guaina di almeno 1500 mm (Figura).

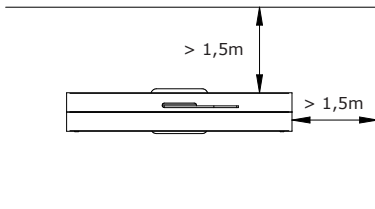

CAUTELA

**FERITE da spigoli vivi dei componenti.**

- Per i lavori di montaggio indossare guanti protettivi.

13.1 POSIZIONAMENTO SUL TETTO

1.

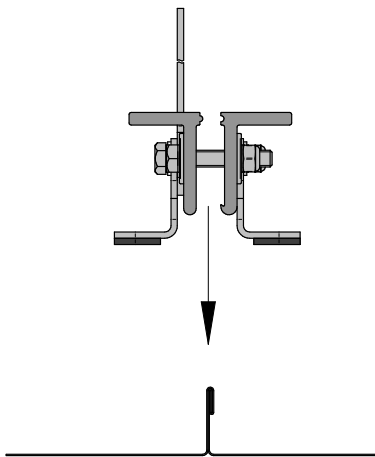

2.

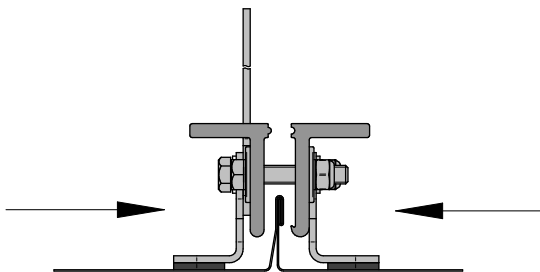

13 MONTAGGIO

3.

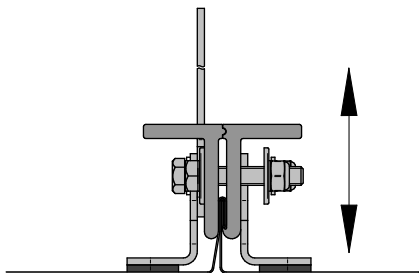

13.2 FISSAGGIO DEI MORSETTI SUL TETTO

1.

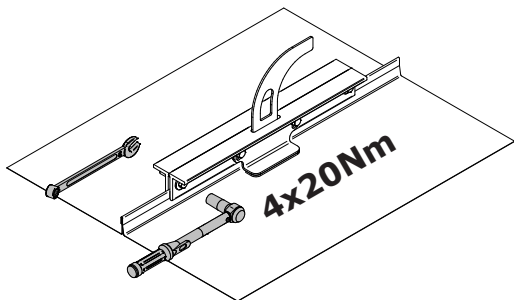

Attenersi alla coppia di serraggio!
Il montaggio dell'SDH-INDUSTRY-31-PREFA
è possibile anche nella direzione di aggraffatura opposta!

13 MONTAGGIO

2.

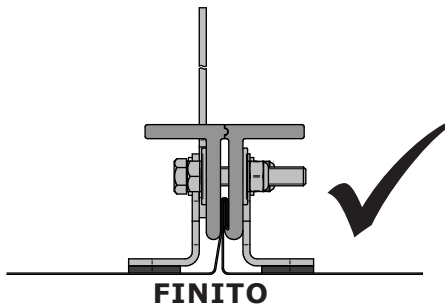

14 ESEMPI DI APPLICAZIONE

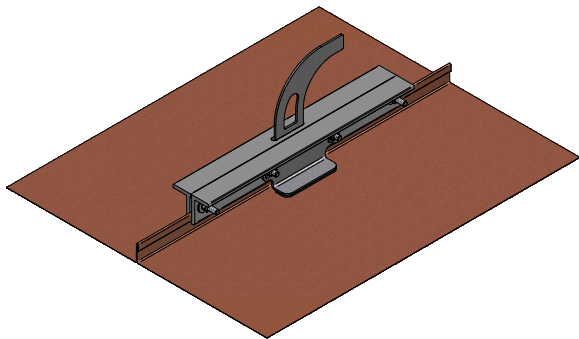

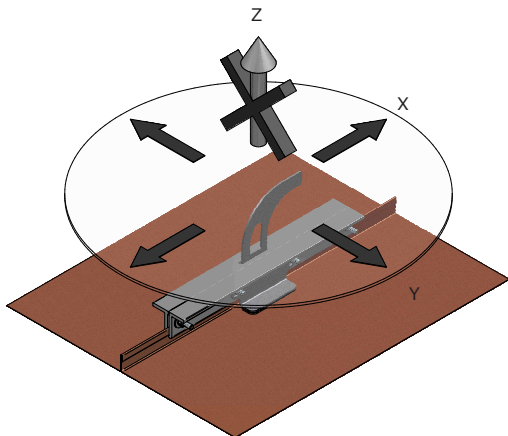

PERICOLO DI MORTE da utilizzo in direzioni di sollecitazione NON autorizzate.

- Utilizzare i sistemi di sicurezza INNOTECH/PREFA solamente nelle direzioni di sollecitazione autorizzate.
- NON è ammessa una sollecitazione di lavoro / d'uso nella direzione „asse Z“. (Deviazione da altre parti dell'edificio)

NON gettare il sistema di sicurezza nei rifiuti domestici.
Raccogliere le parti usate e avviarle ad un riciclaggio ecologicamente corretto conformemente alle disposizioni nazionali.

VERBALE DI ACCETTAZIONE N°. __ (PARTE 1/2)

S D H - I N D U S T R Y - 3 1 - P R E F A

NUMERO DI COMMESSA:

PROGETTO:**COMMITTENTE:** Funzionario responsabile:

Indirizzo ditta:

APPALTATORE: Funzionario responsabile:

Indirizzo ditta:

MONTAGGIO: Funzionario responsabile:

Indirizzo dell'azienda:

VERBALE DI ACCETTAZIONE N°. __ (PARTE 2/2)

SDH - I N D U S T R Y - 3 1 - P R E F A

DOCUMENTAZIONE DEL FISSAGGIO/DOCUMENTAZIONE FOTOGRAFICA
PRODOTTO: Pezzi SDH-INDUSTRY-31-PREFA (Denominazione tipologica EAP/punto di fissaggio/SDH)

Anno di costruzione/numero di serie: _____

Sottofondo di montaggio: _____

(ad es.: tetti in lamiera: fabbricante del tetto, profilo, materiale, spessore lamiera, ecc.)

Data:	Ubicazione: (ad es.: padiglione 7)	Coppia di serraggio:	Foto: (luogo di archiviazione)
		Nm	
		Nm	

L'installatore sottoscritto assicura la regolarità della procedura (distanze dai bordi, verifica del sottofondo, pulizia adeguata dei fori eseguiti col trapano, rispetto dei tempi di indurimento, della temperatura di lavorazione e delle direttive dei fabbricanti degli elementi di fissaggio, ecc.)

Il committente accetta i servizi dell'appaltatore. I manuali di istruzioni, le documentazioni dei fissaggi / documentazioni fotografiche e i verbali di collaudo sono stati consegnati al mandante (committente) e vanno messi a disposizione dell'utente. All'accesso al sistema di sicurezza il committente deve documentare le posizioni dei ganci di sicurezza per tetto per mezzo di schemi (ad es. schizzo della vista dall'alto del tetto).

L'installatore competente e che ha familiarità con il sistema di sicurezza conferma che le operazioni di installazione sono state eseguite a regola d'arte, secondo lo stato attuale dell'arte ed in conformità ai manuali di istruzioni del fabbricante. L'affidabilità in fatto di sicurezza tecnica viene confermata dall'azienda installatrice.
Cessione di: (ad es. dispositivi di protezione individuali DPI, dispositivi anticaduta di tipo retrattile HSG, custodia, ecc.)

 Pezzi _____ Pezzi _____ Pezzi _____ Pezzi _____

 Collegato al sistema di protezione antifulmini disponibile? SI' NO

Note: _____

 Nome: _____
Committente

Appaltatore (esperto e avente familiarità con il sistema di sicurezza)

Data, timbro della ditta, firma

Data, timbro della ditta, firma

NOTA RELATIVA AL SISTEMA DI SICUREZZA ATTUALE

All'accesso al sistema il committente deve far mettere in posizione ben visibile questo avviso!

L'utilizzo deve avvenire secondo lo stato attuale dell'arte e nel rispetto delle istruzioni d'uso.

Luogo dove sono conservati i manuali di istruzioni, i verbali di collaudo, ecc.:

- Complessivo con la posizione dei ganci di sicurezza per tetto:

Includere le aree non resistenti alla rottura (ad es.: lucernari e/o lucernari a cupola)!

Per i valori limite massimi dei ganci di sicurezza per tetto si rimanda ai relativi manuali di istruzioni e alla targhetta di identificazione del sistema di sicurezza.

In caso di sollecitazione dovuta a caduta dall'alto oppure di dubbi si deve sospendere immediatamente l'impiego del gancio di sicurezza per tetto e lo si deve inviare al fabbricante oppure ad un'officina specializzata per il controllo e la riparazione.

Questo vale anche in caso di danni dei mezzi di ancoraggio.

VERBALE DI COLLAUDO N° _____ (PARTE 1/2)

S D H - I N D U S T R Y - 3 1 - P R E F A

NUMERO DI COMMESSA: _____

PROGETTO: _____

PRODOTTO: Pezzi SDH-INDUSTRY-31-PREFA (Denominazione tipologica EAP/punto di fissaggio/
SDH) Anno di costruzione/numero di serie: _____

CONTROLLO ANNUALE DEL SISTEMA ESEGUITO IN DATA: _____

CONTROLLO ANNUALE DEL SISTEMA ENTRO AL PIU' TARDI: _____

COMMITTENTE: Funzionario responsabile:

Indirizzo ditta:

APPALTATORE: Funzionario responsabile:

Indirizzo ditta:

PUNTI DA CONTROLLARE: <input checked="" type="checkbox"/> eseguito controllo, in ordine!	DIFETTI RISCONTRATI: (Descrizione del difetto / Provvedimenti)
DOCUMENTAZIONE:	
<input type="checkbox"/> Manuali di istruzioni	
<input type="checkbox"/> Verbali di accettazione/documentazione del fissaggio/fotodocumentazione	
DPI (dispositivi di protezione individuali contro le cadute dall'alto): Controllo secondo le indicazioni del fabbricante	
<input type="checkbox"/> Data di scadenza	
<input type="checkbox"/> Eseguita verifica con cadenza annuale	
<input type="checkbox"/> Non controllato (nessuna autorizzazione)	
IMPERMEABILIZZAZIONE DEL TETTO:	
<input type="checkbox"/> Nessun danno	
<input type="checkbox"/> Nessuna corrosione	
<input type="checkbox"/>	

VERBALE DI COLLAUDO N° _____ (PARTE 2/2)

SDH - I N D U S T R Y - 3 1 - P R E F A

PUNTI DA CONTROLLARE: eseguito controllo, in ordine**DIFETTI RISCONTRATI:**

(Descrizione del difetto / Provvedimenti)

PARTI VISIBILI DEL GANCIO DI SICUREZZA PER TETTO: Nessuna deformazione Nessuna corrosione Stabilità Collegamenti avvitati bloccati Coppia di serraggio delle viti di fissaggio**IMPERMEABILIZZAZIONE DEL TETTO:** Nessun danno Nessuna corrosione**FUNE DI SICUREZZA ORIZZONTALE:****Attenzione:**

Per i sistemi di sicurezza a fune orizzontali deve essere compilato il verbale di collaudo del manuale di istruzioni del modello ALLInONE (per la copia del modello vedere le istruzioni per l'uso)!

Risultato del controllo: Il sistema di sicurezza corrisponde al manuale di istruzioni del fabbricante e allo stato dell'arte. Si conferma l'affidabilità in fatto di sicurezza.

Note: _____

Nome: _____

Committente

Appaltatore (esperto e avente familiarità con il sistema di sicurezza)

Data, timbro della ditta, firma_____
Data, timbro della ditta, firma

INNOTECH Arbeitsschutz GmbH, Laizing 10, 4656 Kirchham / Österreich
www.innotech.at



20.1 DISTRIBUZIONE

PREFA Aluminiumprodukte GmbH, Werkstraße 1,
3182 Markt/Lilienfeld / Österreich
www.prefa.com

