



SISTEMA DI MONTAGGIO PER PANNELLI SOLARI

SOTTOSTRUTTURA PER IMPIANTI FOTOVOLTAICI





SISTEMA DI MONTAGGIO PER PANNELLI SOLARI

Lasciate che il vostro tetto lavori per voi!

L'energia solare non è soltanto una delle forme di energia più pulite, ma anche più economiche e aiuta il committente a risparmiare denaro. Per produrla non si consumano materie prime preziose né si rilascia anidride carbonica nociva nell'atmosfera.

SOTTOSTRUTTURA PER IMPIANTI FOTOVOLTAICI

Con il suo assortimento di prodotti della linea Solar, PREFA offre un sistema appositamente studiato per il tipo di copertura scelto. A differenza di molti altri supporti per moduli fotovoltaici, questi sistemi non compromettono la funzionalità e la durabilità del tetto PREFA. In più, grazie alla continua evoluzione tecnologica, si tratta di soluzioni sempre al passo coi tempi. Per ogni tetto PREFA c'è il sistema di fissaggio adatto, dagli elementi di piccolo formato ai nastri PREFALZ per coperture aggraffate. E siccome la sicurezza viene prima di tutto, la consulenza e il calcolo della sottostruttura sono affidati esclusivamente all'ufficio tecnico di PREFA o a rivenditori qualificati. Lo stesso dicasi per il montaggio, effettuato rigorosamente da operatori professionisti.

SISTEMA DI MONTAGGIO PER PANNELLI SOLARI

1. staffa Vario
2. staffa PREFALZ Vario
3. staffa Sunny

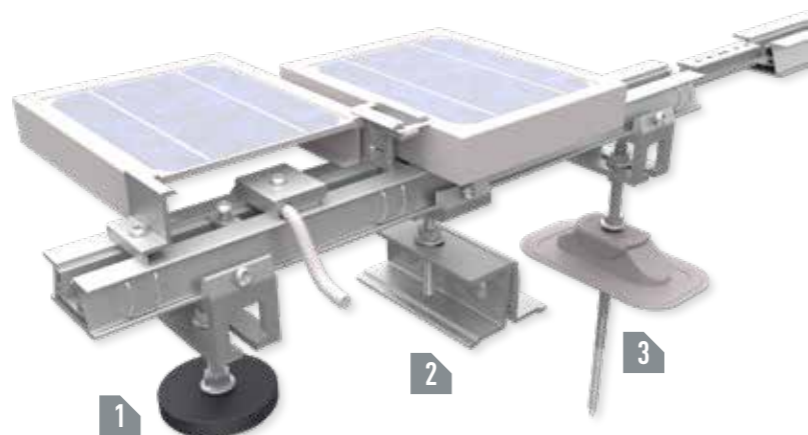

LA SOLUZIONE PERFETTA PER IL TETTO FORTE COME UN TORO

Chi già punta sulle energie rinnovabili farà bene a puntare anche sulla massima qualità.



BUONI MOTIVI PER SCEGLIERE UN SISTEMA DI MONTAGGIO PREFA

- L'altissima qualità PREFA e un servizio di assistenza capillare da parte di veri professionisti del tetto.
- Un sistema di montaggio per ogni prodotto PREFA.
- Installazione semplice e veloce con utensili standard.
- Consulenza e calcolo da parte del centro di assistenza tecnica di PREFA o di imprese convenzionate appositamente formate a garanzia della massima sicurezza.
- Tecnologie di ultima generazione grazie alla continua attività di sviluppo.
- Garanzia del Made in Austria! La nostra esperienza sui tetti vi assicura l'energia del futuro.
- Estrema durezza, rivalutazione nel tempo.

SISTEMA DI MONTAGGIO PER PANNELLI SOLARI

Componenti del sistema

STAFFA VARIO*

Per l'installazione di moduli fotovoltaici su tutti i sistemi per copertura PREFA con elementi di piccolo formato. Posa variabile: altezza regolabile per compensare eventuali dislivelli.

In due varianti:

1. posa sui puntoni
2. posa su tavolato

(requisiti: il tavolato deve avere uno spessore di almeno 30 mm e deve essere fissato con chiodi ad aderenza migliorata o viti)

Adatta esclusivamente alla posa dei binari PREFA. Non compatibile con altri prodotti.



STAFFA FIX*

Per l'installazione di moduli fotovoltaici su tutti i sistemi per copertura PREFA con elementi di piccolo formato. Posa fissa: per il collegamento sul piano con altezza d'ingombro minima.

In due varianti:

1. posa sui puntoni
2. posa su tavolato

(requisiti: il tavolato deve avere uno spessore di almeno 30 mm e deve essere fissato con chiodi ad aderenza migliorata o viti)

Adatta esclusivamente alla posa dei binari PREFA. Non compatibile con altri prodotti.

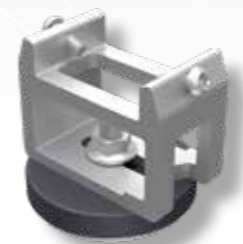

STAFFA SUNNY

Per la posa di moduli fotovoltaici sulle coperture in doppia aggraffatura PREFALZ e FALZONAL e sui sistemi per copertura PREFA di piccolo formato.

→ Ad altezza regolabile

Compensa perfettamente le variazioni di lunghezza dei nastri PREFALZ causate dalla dilatazione termica.

Compresa vite a doppia filettatura a testa esagonale (A2; 12 × 350 mm).



STAFFA PREFALZ VARIO*

Per coperture in doppia aggraffatura PREFALZ e FALZONAL con altezza di onda di 25mm

- Non pone limiti all'espansione longitudinale
- Ad altezza regolabile
- Montaggio tramite morsetti sull'aggraffatura

Montaggio senza perforazioni nella copertura. Adatta esclusivamente alla posa dei binari PREFA. Non compatibile con altri prodotti.

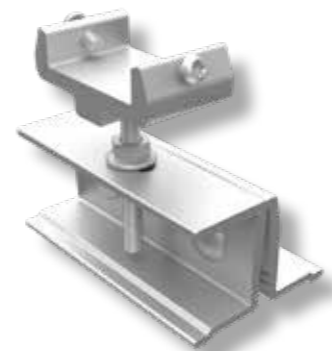

STAFFA SUNNY SPECIALE PER ONDA

Per la posa di moduli fotovoltaici sulle onde mediane e di sovrapposizione delle tegole PREFA.

Compresa vite a doppia filettatura a testa esagonale (A2; 12 × 350 mm).

→ Ad altezza regolabile



STAFFA PER PANNELLI SOLARI CON COPERTURA

Per l'installazione di pannelli fotovoltaici su tutti i sistemi di copertura PREFA con piccoli elementi.



STAFFA PREFALZ VARIO

La nuova staffa PREFALZ Vario amplia le possibilità di montaggio di impianti fotovoltaici sulle coperture in doppia aggraffatura PREFALZ e FALZONAL ed è compatibile con l'attuale sistema di posa. La staffa si applica facilmente e senza perforazioni della copertura direttamente sulla doppia aggraffatura e si presta quindi anche per il montaggio su tetti che, per esempio, abbiano un isolamento all'estradosso. Grazie al supporto filettato è possibile regolare esattamente l'altezza della guida in maniera da compensare eventuali dislivelli della sottostruttura del tetto.

STAFFE A CONFRONTO

| STAFFA PREFALZ VARIO | STAFFA SUNNY |
|---|---|
| S'impiega sulle coperture in doppia aggraffatura PREFALZ e FALZONAL | S'impiega su tutti i prodotti per copertura PREFA |
| Non pone limiti all'espansione longitudinale | Non pone limiti all'espansione longitudinale |
| Montaggio tramite morsetti sull'aggraffatura | Montaggio direttamente nel puntone |
| Ad altezza regolabile | Ad altezza regolabile |
| Montaggio senza perforazioni nella copertura | Indicata per tetti esistenti, dove non si conoscono la distanza tra le graffette o dove questa sia troppo grande. |

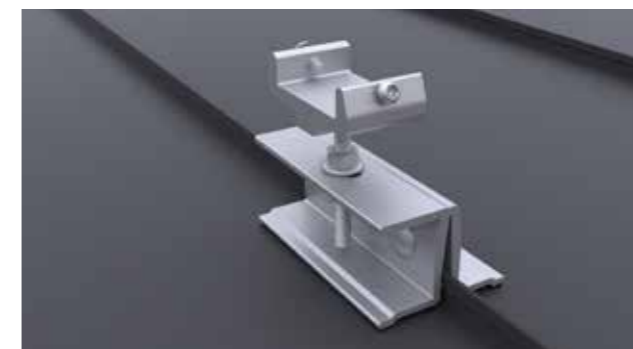

* L'installatore o il gestore dell'impianto è responsabile della progettazione a regola d'arte e conforme alle norme e del rispetto della statica del prodotto se le staffe solari PREFA vengono utilizzate in combinazione con componenti della sottostruttura di altri fornitori.

SISTEMA DI MONTAGGIO PER PANNELLI SOLARI

Componenti del sistema

SLITTA DI COLLEGAMENTO PER STAFFA SOLARE

Per il montaggio delle staffe solari, inclusi vite di fissaggio M12 x 30mm (TX40) e dado flangiato.
Grazie a questa versione avvitata su ambo i lati è più semplice inserire e tarare il binario per cui il sistema può essere montato agevolmente e con risparmio di tempo anche da una sola persona.

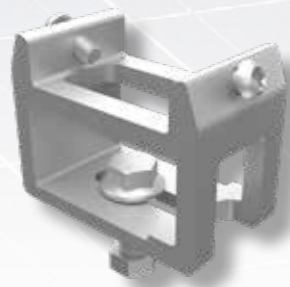

SLITTA DI COLLEGAMENTO PER STAFFA SUNNY

Per il montaggio delle staffe solari Sunny.
Grazie a questa versione avvitata su ambo i lati è più semplice inserire e tarare il binario per cui il sistema può essere montato agevolmente e con risparmio di tempo anche da una sola persona.

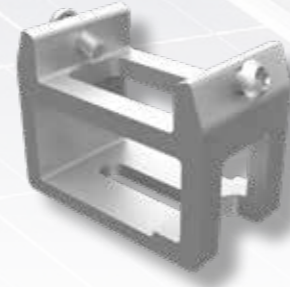

STAFFA DI FISSAGGIO MODULO ELEMENTO INTERMEDIO (compresa piastra di messa a terra)

Staffa di fissaggio pre-montata per un fissaggio rapido e sicuro dei moduli al binario.
Per moduli da 30/35/40/45/50 mm.

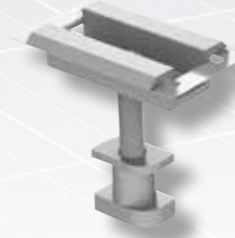

STAFFA DI FISSAGGIO MODULO ELEMENTO DI TESTA

Staffa di fissaggio pre-montata per un rapido e sicuro fissaggio dei moduli ai binari in posizione di testa.
Per moduli da 30/35/40/45/50 mm.



BINARIO

Binario per carichi statici elevati (35 x 65 mm; lunghezza del pezzo: 3200 mm).

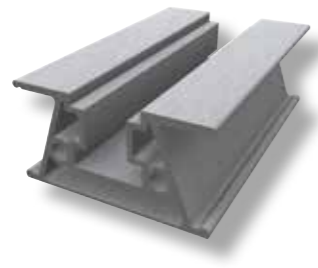

CONNETTORE PER BINARI

Per un rapido e sicuro collegamento tra binari. La sequenza di fori del connettore, che può anche essere ruotato di 180°, permette una posa diretta della staffa di fissaggio.

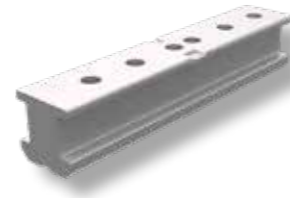

RACCORDO PER BINARIO

Per fissare accessori al binario (filettatura M8).



FERMO ANTICADUTA PER MODULI SOLARI

Fermo per evitare la caduta dei moduli della fila terminale del sistema.
Montare 2 pz. per modulo.

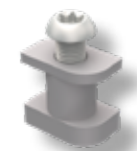

CLIP DI FISSAGGIO PER CAVI

Per il fissaggio dei cavi fotovoltaici al binario.



STAFFA DI RACCORDO A CROCE/DI MESSA A TERRA

Per il collegamento di contatti equipotenziali e impianti parafulmine e la creazione di un raccordo a croce con il binario.

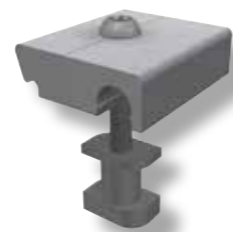

BOCCHETTA SOLAR

Con tre passanti (1 x 32-35 mm, 2 x 10 mm) per il corretto inserimento dei cavi nel tetto.





FORTE COME UN TORO
TETTO • FACCIATA • SOLAR

SAREMO FORTI. PROMESSO.

- Alluminio, il materiale forte per generazioni
- Sistemi completi perfettamente integrati
- Oltre 5000 prodotti in tante varianti di colore e forma
- 25 anni di garanzia sulle prestazioni*
- Fino a 40 anni di garanzia su materiale e colore*
- Assistenza personale a tutto tondo in ogni fase

PARLIAMONE!



PREFA ITALIA

PREFA ITALIEN GMBH - PREFA ITALIA S.R.L.

Via Negrelli 23 • 39100 Bozen | Bolzano (BZ)

T +39 0471 0686-80

OFFICE.IT@PREFA.COM

WWW.PREFA.IT

RESPONSABILE DEI CONTENUTI

Con riserva di modifiche tecniche ed errori di stampa.

Foto: PREFA | Croce & Wir | Werner Jäger

Le eventuali deviazioni di colore sono dovute al processo di stampa.

01.2023 | V1 | MF

* Per informazioni sulle condizioni di garanzia sulle prestazioni, relative a materiale e colore consultare il sito: www.prefa.com/garanzia